

# COMUNIDAD ASTILLERO

## INVITACION PÚBLICA

### PARA ADQUISICION DE BIENES

La comunidad de Astillero, en el marco del proyecto “IMPLEMENTACIÓN DE CERCOS PERIMETRALES DE PROTECCIÓN EN PARCELAS PRODUCTIVAS EN LA COMUNIDAD DE ASTILLERO DEL MUNICIPIO DE PADILLA” financiado por el Proyecto de Inversión Comunitaria en Áreas Rurales PICAR, invita a proveedores a presentar ofertas para la adquisición de:

Item	Descripción	Unidad	Cantidad
1	Alambre de púas de 500 metros (Industria Brasileira)	Rollo	119.00
2	Grapas para alambre de púas (Industria Brasileira)	Kg	187.00

Modalidad de adjudicación al menor precio

Documentación requerida: Proforma debidamente firmada

Mayor información podrán obtener de la Pág Web: [www.empoderar.gob.bo](http://www.empoderar.gob.bo) entrando a convocatorias o llamando al Cel: 68148725-74776440 - 71155576.

### **Presentación de Propuestas**

Los interesados podrán presentar su oferta o propuesta hasta el día 21 de Febrero de 2019, horas: 14:30 p.m. en oficina de EMPODERAR – PICAR calle Honduras N°191 en sobre cerrado y bajo el siguiente rotulo:

Señores:

Comunidad Astillero

Ref. *Adquisición de Alambre de púas de 500 m., grampas para alambre de púas  
Proyecto cercos perimetrales*

Astillero.-

Las ofertas recibidas fuera de plazo serán rechazadas

Sucre, 11 de febrero de 2019.

## **Comunidad campesina Astillero**

---

### **PEDIDO DE PROPUESTAS**

<b>i. Especificaciones Técnicas mínimas requeridas</b>	<b>UNIDAD</b>	<b>CANTIDAD</b>
Alambre de puas de 500 m	Rollo	119.00
Grampas para alambre de puas	Kg	187.00
<b>ii. Plan de entrega, lugar de entrega :</b>		
Inmediata en la ciudad de Sucre y/o previa confirmacion de la comunidad		
<b>iii. Plan de pagos o forma de pago:</b>		
Contra entrega total de los bienes, en cheque		
<b>iv. Garantías y servicios adicionales requeridos</b>		
Los bienes adquiridos deben ser de primera calidad, valides de la propuesta no menor a treinta dias		
<b>v. Forma de adjudicación</b>		
Por el total de los items, a la oferta economica mas baja y cumpla las especificaciones técnicas		
<b>vi. Documentos requeridos</b>		
Proforma debidamente llenada firmada		

*Comunidad Astillero, 11 de febrero del 2019*

Alberto Saigua Ramos  
**Comité Administración**  
Comunidad campesina Astillero

Cesilia Mamani Sera de Salazar  
**Comité Administración**  
Comunidad campesina Astillero

## Comunidad campesina Astillero

Fecha: \_\_\_\_/\_\_\_\_/201\_\_

# PROFORMA

Bienes y Servicios de No Consultoria

Señores.-

Presente.-

*Les agradeceré(mos) cotizar, los artículos y/o servicios que a continuación detallamos, para entrega inmediata, e incluyendo procedencia marca y otros datos útiles; favor devolvernos a la brevedad posible, debidamente llenada y rubricada.*

Item	Descripcion	Unidad	Cantidad	P/U	Total
1	Alambre de puas de 500 m	Rollo	119.00		
2	Grampas para alambre de puas	Kg	187.00		
3					
<b>T O T A L B s .</b>					

Fecha de Entrega

Validez de la oferta

Forma de pago

Teléfono

Dirección

\_\_\_\_\_  
*Firma, Nombre, CI y Sello de PROVEEDOR*

# COMUNIDAD ASTILLERO

## INVITACION PÚBLICA

### PARA ADQUISICION DE BIENES

La comunidad de Astillero, en el marco del proyecto “IMPLEMENTACIÓN DE CERCOS PERIMETRALES DE PROTECCIÓN EN PARCELAS PRODUCTIVAS EN LA COMUNIDAD DE ASTILLERO DEL MUNICIPIO DE PADILLA” financiado por el Proyecto de Inversión Comunitaria en Áreas Rurales PICAR, invita a proveedores a presentar ofertas para la adquisición de:

Item	Descripción	Unidad	Cantidad
1	Cemento IP 30 bolsa de 50Kg.	Bolsa	5.00

Modalidad de adjudicación al menor precio

Documentación requerida: Proforma debidamente firmada

Mayor información podrán obtener de la Pág Web: [www.empoderar.gob.bo](http://www.empoderar.gob.bo) entrando a convocatorias o llamando al Cel: 68148725-74776440 - 71155576.

### **Presentación de Propuestas**

Los interesados podrán presentar su oferta o propuesta hasta el día 21 de Febrero de 2019, horas: 16:00 p.m. en oficina de EMPODERAR – PICAR calle Honduras N°191 en sobre cerrado y bajo el siguiente rotulo:

Señores:  
Comunidad Astillero  
Ref. *Adquisición de cemento IP 30, Proyecto cercos perimetrales*  
Astillero.-

Las ofertas recibidas fuera de plazo serán rechazadas

Sucre, 11 de febrero de 2019.

## **Comunidad campesina Astillero**

---

### **PEDIDO DE PROPUESTAS**

<b>i. Especificaciones Técnicas mínimas requeridas</b>	<b>UNIDAD</b>	<b>CANTIDAD</b>
Cemento IP 30, bolsa de 50 Kg.	Bolsa	5.00
<b>ii. Plan de entrega, lugar de entrega :</b>		
Inmediata en la ciudad de Sucre y/o previa confirmacion de la comunidad		
<b>iii. Plan de pagos o forma de pago:</b>		
Contra entrega total de los bienes, en cheque		
<b>iv. Garantías y servicios adicionales requeridos</b>		
Los bienes adquiridos deben ser de primera calidad, validez de la oferta no menor a treinta días		
<b>v. Forma de adjudicación</b>		
Por el total a la oferta economica mas baja		
<b>vi. Documentos requeridos</b>		
Proforma debidamente llenada firmada y factura vigente		

*Comunidad Astillero, 11 de febrero del 2019*

Alberto Saigua Ramos  
Comité Administración  
Comunidad campesina Astillero

Cesilia Mamani Sera de Salazar  
Comité Administración  
Comunidad campesina Astillero

## Comunidad campesina Astillero

Fecha: \_\_\_\_/\_\_\_\_/201\_\_

# PROFORMA

Bienes y Servicios de No Consultoria

Señores.-

Presente.-

Les agradeceré(mos) cotizar, los artículos y/o servicios que a continuación detallamos, para entrega inmediata, e incluyendo procedencia marca y otros datos útiles; favor devolvernos a la brevedad posible, debidamente llenada y rubricada.

Item	Descripcion	Unidad	Cantidad	P/U	Total
1	Cemento IP 30, bolsa de 50 Kg.	Bolsa	5		
<b>T O T A L B s .</b>					

Fecha de Entrega

Validez de la oferta

Forma de pago

Teléfono

Dirección

\_\_\_\_\_  
*Firma, Nombre, CI y Sello de PROVEEDOR*

# COMUNIDAD ASTILLERO

## INVITACION PÚBLICA

### PARA ADQUISICION DE BIENES

La comunidad de Astillero, en el marco del proyecto “IMPLEMENTACIÓN DE CERCOS PERIMETRALES DE PROTECCIÓN EN PARCELAS PRODUCTIVAS EN LA COMUNIDAD DE ASTILLERO DEL MUNICIPIO DE PADILLA” financiado por el Proyecto de Inversión Comunitaria en Áreas Rurales PICAR, invita a proveedores a presentar ofertas para la adquisición de:

Item	Descripción	Unidad	Cantidad
1	Postes de madera dura cuchi 2”x 4” (H=2m)	Und.	3060.00

Modalidad de adjudicación al menor precio

Documentación requerida: Proforma debidamente firmada y autorización de la ABT

Mayor información podrán obtener de la Pág Web: [www.empoderar.gob.bo](http://www.empoderar.gob.bo) entrando a convocatorias o llamando al Cel: 68148725-74776440 - 71155576.

### **Presentación de Propuestas**

Los interesados podrán presentar su oferta o propuesta hasta el día 21 de Febrero de 2019, horas: 15:00 p.m. en oficina de EMPODERAR – PICAR calle Honduras N°191 en sobre cerrado y bajo el siguiente rotulo:

Señores:  
Comunidad Astillero  
Ref. *Adquisición de Postes de madera dura cuchi 2”x 4” (H=2m), Proyecto cercos perimetrales*  
Astillero.-

Las ofertas recibidas fuera de plazo serán rechazadas

Sucre, 11 de febrero de 2019.

## **Comunidad campesina Astillero**

---

### **PEDIDO DE PROPUESTAS**

<b>i. Especificaciones Técnicas mínimas requeridas</b>	<b>UNIDAD</b>	<b>CANTIDAD</b>
Postes de madera dura cuchi de 2" x 4" (H= 2m)	Pza	3,060.00
<b>ii. Plan de entrega, lugar de entrega :</b>		
Entrega en la comunidad de Astillero del Municipio de Padilla del Departamento Chuquisaca		
<b>iii. Plan de pagos o forma de pago:</b>		
Contra entrega total de los bienes, en cheque		
<b>iv. Garantías y servicios adicionales requeridos</b>		
Los bienes adquiridos deben ser de primera calidad, validez de la oferta no menor a treinta días		
<b>v. Forma de adjudicación</b>		
Por el total a la oferta económica más baja y cumpla especificaciones técnicas		
<b>vi. Documentos requeridos</b>		
Proforma debidamente llenada firmada, registro de ABT		

*Comunidad Astillero, 11 de febrero del 2019*

Alberto Saigua Ramos  
**Comité Administración**  
Comunidad campesina Astillero

Cesilia Mamani Sera de Salazar  
**Comité Administración**  
Comunidad campesina Astillero



## Comunidad campesina Astillero

Fecha: \_\_\_\_/\_\_\_\_/201\_\_

# PROFORMA

Bienes y Servicios de No Consultoria

Señores.-

Presente.-

*Les agradeceré(mos) cotizar, los artículos y/o servicios que a continuación detallamos, para entrega inmediata, e incluyendo procedencia marca y otros datos útiles; favor devolvernos a la brevedad posible, debidamente llenada y rubricada.*

Item	Descripcion	Unidad	Cantidad	P/U	Total
1	Postes de madera dura cuchi de 2" x 4" (H= 2m)	Pza	3060		
<b>T O T A L B s .</b>					

Fecha de Entrega

Validez de la oferta

Forma de pago

Teléfono

Dirección

\_\_\_\_\_  
*Firma, Nombre, CI y Sello de PROVEEDOR*

# COMUNIDAD ASTILLERO

## INVITACION PÚBLICA

### PARA ADQUISICION DE BIENES

La comunidad de Astillero, en el marco del proyecto “IMPLEMENTACIÓN DE CERCOS PERIMETRALES DE PROTECCIÓN EN PARCELAS PRODUCTIVAS EN LA COMUNIDAD DE ASTILLERO DEL MUNICIPIO DE PADILLA” financiado por el Proyecto de Inversión Comunitaria en Áreas Rurales PICAR, invita a proveedores a presentar ofertas para la adquisición de:

Item	Descripción	Unidad	Cantidad
1	Puerta metálica doble prefabricada de 1,45 m x1,5 m con malla olimpica N° 12 70x70 mm, con soporte de tubo FG de 2" x 2 m. de alto para cada punta según diseño.	Pza.	17.00

Modalidad de adjudicación al menor precio

Documentación requerida: Proforma debidamente firmada

Mayor información podrán obtener de la Pág Web: [www.empoderar.gob.bo](http://www.empoderar.gob.bo) entrando a convocatorias o llamando al Cel: 68148725-74776440 - 71155576.

### **Presentación de Propuestas**

Los interesados podrán presentar su oferta o propuesta hasta el día 21 de Febrero de 2019, horas: 17:00 p.m. en oficina de EMPODERAR – PICAR calle Honduras N°191 en sobre cerrado y bajo el siguiente rotulo:

Señores:

Comunidad Astillero

Ref. *Cotización de Puerta metálica doble prefabricada con malla olímpica según diseño, Proyecto cercos perimetrales*

Astillero.-

Las ofertas recibidas fuera de plazo serán rechazadas

Sucre, 11 de febrero de 2019.

## **Comunidad campesina Astillero**

---

### **PEDIDO DE PROPUESTAS**

<b>i. Especificaciones Técnicas mínimas requeridas</b>	<b>UNIDAD</b>	<b>CANTIDAD</b>
Puerta metálica doble prefabricada de 1,45 m x1,5 m con malla olimpica N° 12 70x70 mm, con soporte de tubo FG de 2" x 2 m. de alto para cada punta según diseño.	Pza	17.00
<b>ii. Plan de entrega, lugar de entrega :</b>		
En la ciudad de Sucre y/o previa confirmacion de la comunidad		
<b>iii. Plan de pagos o forma de pago:</b>		
Contra entrega total de los bienes, en cheque		
<b>iv. Garantías y servicios adicionales requeridos</b>		
Los bienes adquiridos deben ser de primera calidad, validez de la oferta no menor a treinta dias		
<b>v. Forma de adjudicación</b>		
Por el total / a la oferta economica mas baja		
<b>vi. Documentos requeridos</b>		
Proforma debidamente llenada firmada		

*Comunidad Astillero, 11 de febrero del 2019*

Alberto Saigua Ramos  
**Comité Administración**  
Comunidad campesina Astillero

Cesilia Mamani Sera de Salazar  
**Comité Administración**  
Comunidad campesina Astillero

# CERCO PRODUCTIVO

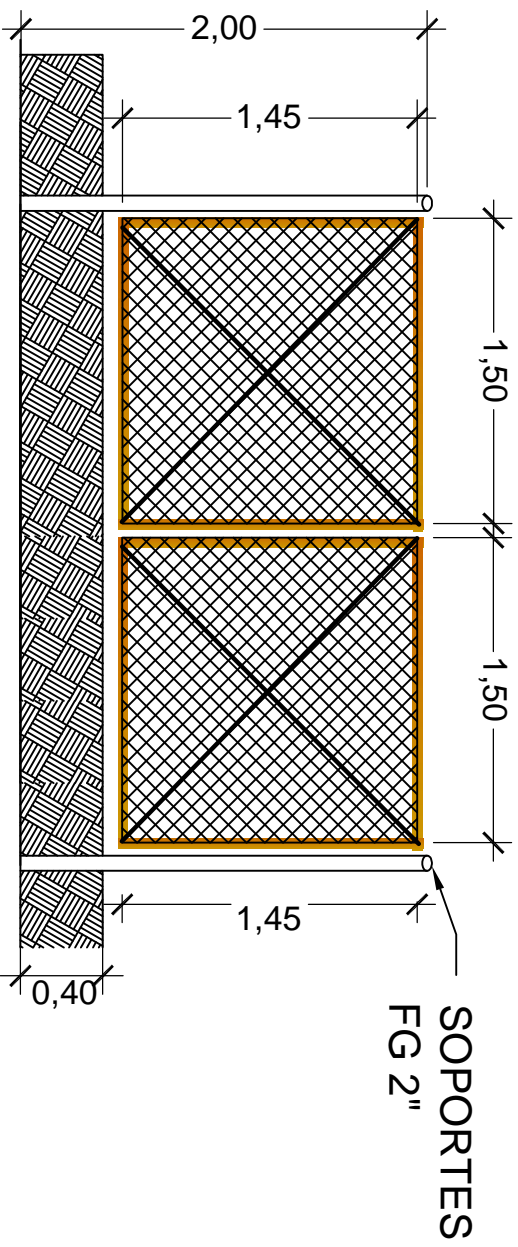

DETALLE DE LA  
PUERTA DE MALLA  
OLIMPICA

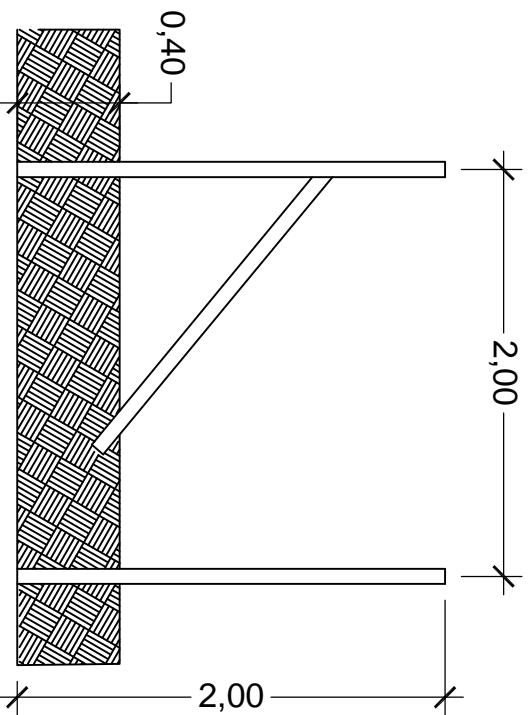

DETALLE DE  
ARRIOSTRAMIENTO  
EN ESQUINA

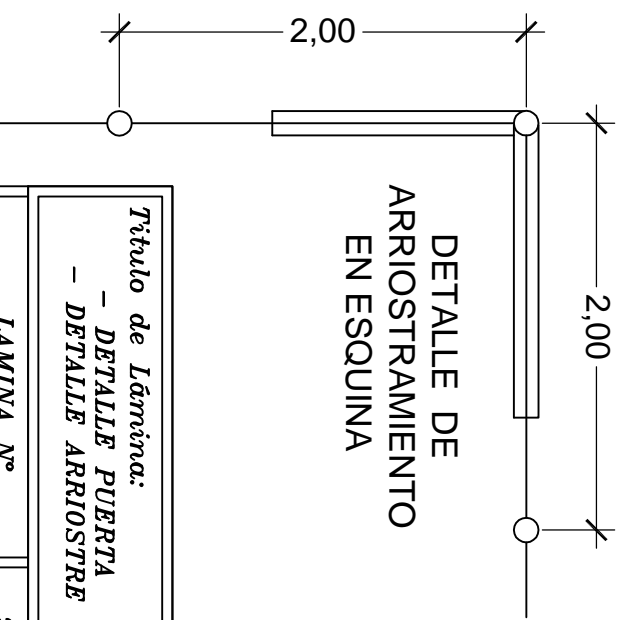

Titulo de Lámina:  
- DETALLE PUERTA  
- DETALLE ARRIOSTRE

LAMINA Nº

2/2

## Comunidad campesina Astillero

Fecha: \_\_\_\_/\_\_\_\_/201\_\_

# PROFORMA

Bienes y Servicios de No Consultoria

Señores.-

Presente.-

*Les agradeceré(mos) cotizar, los artículos y/o servicios que a continuación detallamos, para entrega inmediata, e incluyendo procedencia marca y otros datos útiles; favor devolvernos a la brevedad posible, debidamente llenada y rubricada.*

Item	Descripcion	Unidad	Cantidad	P/U	Total
1	Puerta metálica doble prefabricada de 1,45 m x1,5 m con malla olimpica N° 12 70x70 mm, con soporte de tubo FG de 2" x 2 m. de alto para cada punta según diseño.	Pza	17		
<b>T O T A L B s .</b>					

Fecha de Entrega \_\_\_\_\_

Validez de la oferta \_\_\_\_\_

Forma de pago \_\_\_\_\_

Teléfono \_\_\_\_\_

Dirección \_\_\_\_\_

***Firma, Nombre, CI y Sello de PROVEEDOR***

# COMUNIDAD ASTILLERO

## INVITACION PÚBLICA

### PARA ADQUISICION DE BIENES

La comunidad de Astillero, en el marco del proyecto “IMPLEMENTACIÓN DE CERCOS PERIMETRALES DE PROTECCIÓN EN PARCELAS PRODUCTIVAS EN LA COMUNIDAD DE ASTILLERO DEL MUNICIPIO DE PADILLA” financiado por el Proyecto de Inversión Comunitaria en Áreas Rurales PICAR, invita a proveedores a presentar ofertas para la adquisición de:

Nº	Detalle del Material a adquirir.	Unidad.	Cantidad.
1	Servicio de transporte de 119 rollos de alambre de púas, 187 kilos de grapas para alambre de púas, 5 bolsas de cemento, 17 Puertas metálicas dobles prefabricadas de 1,45 m x1.5 m con malla olimpica con soporte de tubo FG de 2" x 2 m. de alto de la ciudad de Sucre a la Comunidad de Astillero en el Municipio de Padilla Departamento de Chuquisaca	Global	1.00

Modalidad de adjudicación al menor precio

Documentación requerida: Proforma debidamente firmada

Mayor información podrán obtener de la Pág Web: [www.empoderar.gob.bo](http://www.empoderar.gob.bo) entrando a convocatorias o llamando al Cel: 68148725-74776440 - 71155576.

### **Presentación de Propuestas**

Los interesados podrán presentar su oferta o propuesta hasta el día 21 de Febrero de 2019, horas: 17:00 p.m. en oficina de EMPODERAR – PICAR calle Honduras N°191 en sobre cerrado y bajo el siguiente rotulo:

Señores:

Comunidad Astillero

Ref. *Servicio de transporte de materiales desde la ciudad de Sucre a la Comunidad de Astillero Municipio de Padilla, Proyecto cercos perimetrales Astillero.-*

Las ofertas recibidas fuera de plazo serán rechazadas

Sucre, 11 de febrero de 2019.

## Comunidad campesina Astillero

---

### PEDIDO DE PROPUESTAS

i. Especificaciones Técnicas mínimas requeridas	UNIDAD	CANTIDAD
Servicio de transporte de 119 rollos de alambre de púas, 187 kilos de grapas para alambre de púas, 5 bosas de cemento, 17 Puertas metálicas dobles prefabricadas de 1,45 m x1.5 m con malla olimpica con soporte de tubo FG de 2" x 2 m. de alto, de la ciudad de Sucre a la Comunidad de Astillero en el Municipio de Padilla Departamento de Chuquisaca	Global	1.00
<b>ii. Plan de entrega, lugar de entrega :</b>		
Se requiere que se haga el traslado de todos los bienes hasta la sede sindical de la comunidad de Astillero. (Aproximadamente 218 kilómetros desde la ciudad de Sucre camino troncal asfalto - camino vecinal de tierra estado regular).		
<b>iii. Plan de pagos o forma de pago:</b>		
Contra entrega de todo los bienes que traslade desde Sucre a la Comunidad de Astillero, en cheque		
<b>iv. Garantías y servicios adicionales requeridos</b>		
El servicio adquirido deben ser de primera calidad, los bienes trasladados no deben sufrir daños fisicos y/o mecanicos.		
<b>v. Forma de adjudicación</b>		
Por el total a la oferta economica mas baja y cumpla las especificaciones técnicas		
<b>vi. Documentos requeridos</b>		
Proforma debidamente llenada firmada, fotocopia de licencia de conducir		

Comunidad Astillero, 11 de febrero del 2019

Alberto Saigua Ramos  
Comité Administración  
Comunidad campesina Astillero

Cesilia Mamani Sera de Salazar  
Comité Administración  
Comunidad campesina Astillero

## Comunidad campesina Astillero

Fecha: \_\_\_\_/\_\_\_\_/201\_\_

# PROFORMA

Bienes y Servicios de No Consultoria

Señores.-

Presente.-

*Les agradeceré(mos) cotizar, los artículos y/o servicios que a continuación detallamos, para entrega inmediata, e incluyendo procedencia marca y otros datos útiles; favor devolvernos a la brevedad posible, debidamente llenada y rubricada.*

Item	Descripcion	Unidad	Cantidad	P/U	Total
1	Servicio de transporte de 119 rollos de alambre de púas, 187 kilos de grapas para alambre de púas, 5 bosas de cemento, 17 Puertas metálicas dobles prefabricadas de 1,45 m x1.5 m con malla olimpica con soporte de tubo FG de 2" x 2 m. de alto, de la ciudad de Sucre a la Comunidad de Astillero en el Municipio de Padilla Departamento de Chuquisaca	Global	1		
<b>T O T A L B s .</b>					

Fecha de Entrega \_\_\_\_\_

Validez de la oferta \_\_\_\_\_

Forma de pago \_\_\_\_\_

Teléfono \_\_\_\_\_

Dirección \_\_\_\_\_

***Firma, Nombre, CI y Sello de PROVEEDOR***